

Cod comandă	0 601 434 108
Cod EAN	3165140316132
Cârlig de suspendare număr de piesă de schimb 3 601 310 013	✓
Geantă de transport număr de piesă de schimb 1 605 438 1BZ	✓
Mâner suplimentar 2 602 025 075	✓



Date tehnice

Date tehnice

Putere nominală	800 W
Moment de torsiune maxim (înșurubare dură)	600 Nm
Moment de torsiune maxim (înșurubare moale)	300 Nm
Sistem de prindere	Pătrat 3/4"
Turație nominală	950 rot/min
Greutate	5,7 kg
Dimensiuni sculă (lungime)	416 mm
Dimensiuni sculă (înălțime)	436 mm
Tensiune, electrică	230 V
Subdiviziune categorie de produse	Mașină de înșurubat cu impact

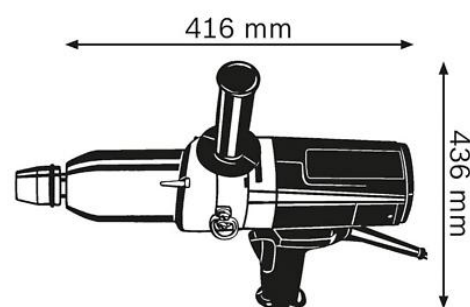

Înșurubare

Dimensiune impresionantă	M 18
--------------------------	------

Informații privind zgomotele/vibrațiile

Nivel presiune sonoră	100 dB(A)
Nivel putere sonoră	113 dB(A)
Incertitudine K	3 dB
Nivel zgomot	Nivelul de zgomot evaluat A al sculei electrice este în mod normal de: nivel presiune sonoră 100 dB(A); nivel putere sonoră 113 dB(A). Incertitudine K= 3 dB.

Avantaje

Argument principal de vânzare

- Mașina de înșurubat puternică pentru construcția de mașini

Beneficii pentru utilizatori

- Pentru montarea roților la autoturisme, îmbinări prin înșurubare în construcții din oțel și construcția de cazane și conducte
- Mâner suplimentar cu disc de sprijin cu posibilitate de montare în două poziții pentru o manevrabilitate mai bună
- Dispozitiv de suspendare cu fixare cu arc