

Cod comandă	0 601 B15 001
Cod EAN	3165140695268
1 pânză de ferăstrău circular, Optiline Wood, 305 x 30 x 2,5 mm, 40 2 608 640 440	✓
Tijă de împingere 1 619 P04 042	✓



Date tehnice

Date tehnice

Capacitatea de tăiere la 0°	95 x 150 mm
Capacitatea de tăiere la 45° înclinare în plan orizontal	95 x 90 mm
Reglarea unghiului de înclinare în plan orizontal	48° S / 48° D
Reglarea unghiului de înclinare în plan vertical	47° S / 2° D
Dimensiuni sculă (lățime x lungime x înălțime)	660 x 550 x 400 mm
Turație la mersul în gol	3.800 rot/min
Diametru pânză de ferăstrău	305 mm
Adâncime de tăiere ferăstrău circular de banc	51 mm
Diam. orificiu pânză de ferăstrău	30 mm
Greutate	21,0 kg
Putere nominală	1.800 W
Subdiviziune categorie de produse	Ferăstrău multifuncțional

Informații privind zgomotele/vibrațiile

Nivel zgomot	Nivelul de zgomot evaluat A al sculei electrice este în mod normal de: nivel presiune sonoră 91 dB(A); nivel putere sonoră 104,5 dB(A). Incertitudine K= 3 dB.
--------------	---

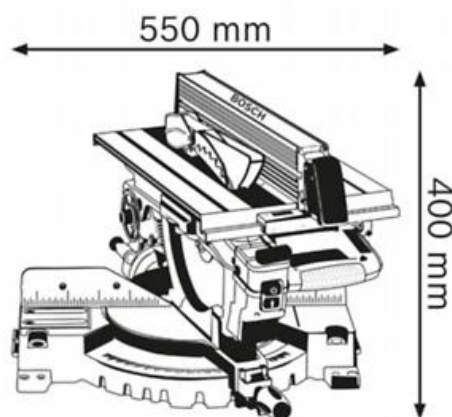

Avantaje

Argument principal de vânzare

- Multifuncțional, precizie 100%

Beneficii pentru utilizatori

- Ferăstrău circular de banc și ferăstrău circular staționar într-o singură sculă electrică
- Lucru de precizie cu ajutorul laserului integrat
- Motor puternic de 1.800 W pentru un avans de lucru rapid (adâncime de tăiere de până la 95 mm – în funcția de ferăstrău circular staționar și adâncime de tăiere de până la 51 mm – în funcția de ferăstrău circular de banc)