

Cod comandă	0 611 321 000
Cod EAN	3165140461320
Daltă ascuțită 400 mm 2 608 690 103	✓
Lavetă pentru mașină	✓
Mâner suplimentar 2 602 025 142	✓
Tub de vaselină număr de piesă de schimb 1 615 430 010	✓
Valiză profesională	✓



Date tehnice

Date tehnice

Putere nominală	1.150 W
Energie de percucie (conform EPTA 05/2016)	8,3 J
Număr percuzii la turația nominală	1.510 – 2.870 percuzii/min
Greutate	6,1 kg
Dimensiuni sculă (lățime)	105 mm
Dimensiuni sculă (lungime)	480 mm
Dimensiuni sculă (înălțime)	235 mm
Sistem de prindere	SDS max
Tensiune, electrică	230 V
Subdiviziune categorie de produse	Ciocan demolator cu SDS max

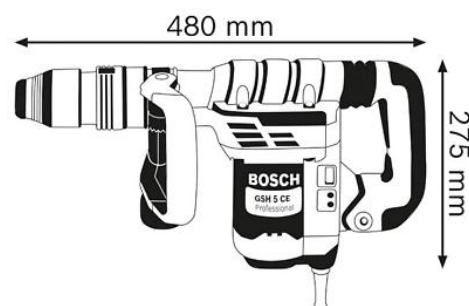

Informații privind zgomotele/vibrațiile

Nivel zgomot

Nivelul de zgomot evaluat A al sculei electrice este în mod normal de: nivel presiune sonoră 87 dB(A); nivel putere sonoră 98 dB(A). Incertitudine K= 2 dB.

Avantaje

Argument principal de vânzare

- Specialistul în dăltuire cu Vibration Control

Beneficii pentru utilizatori

- Forță de percucie de 8,3 J pentru cea mai mare viteză de îndepărtare a materialului din clasa sa
- Sistemul Vibration Control de 8 m/s² asigură un lucru confortabil, chiar și în aplicații cu timp limitat
- Durată de viață îndelungată chiar și în condiții foarte dificile de lucru, datorită carcasei metalice robuste